



KATALOG



FILTROWENTYLACJA
KOMFORT PRACY LUDZI I MASZYN

www.cleanairfactory.pl



Wychodząc naprzeciw potrzebom związanym z utrzymaniem najwyższych standardów na stanowiskach pracy ludzi i maszyn, firma **CleanAir** od ponad 20 lat produkuje urządzenia oraz wdraża systemy do filtrowentylacji i odpylania. Proponujemy kompleksowe i nowoczesne rozwiązania, które pomogą podnieść wydajność i komfort pracy w Państwa firmie.

Urządzenia CleanAir znajdują u Państwa zastosowanie przy odciążeniu zanieczyszczeń ze stołów do cięcia mechanicznego i termicznego (plazmą, laserem), stanowiskowej ochronie miejsc pracy podczas spawania, szlifowania, polerowania, przesypywania lub przy obróbce tworzyw sztucznych. Oferujemy również systemy wentylacji ogólnej.

CleanAir to profesjonalna kadra inżynierska, dzięki której zadania w zakresie projektowania i wykonania urządzeń realizowane są na najwyższym poziomie. Innowacyjne rozwiązania oraz indywidualne podejście przy budowie systemów filtrowentylacyjnych, wyspecjalizowanych wyciągów spawalniczych oraz odciągów ze stołów do cięcia plazmą i laserem, stawia nas w gronie liderów branży.

Urządzenia konstruujemy z uwzględnieniem spostrzeżeń i uwag naszych Klientów. Nasze produkty charakteryzują się ponadprzeciętnymi walorami użytkowymi, niespotykaną w tego typu urządzeniach ergonomią oraz łatwością obsługi, niewymagającą zbędnych nakładów pracy. Wysokiej klasy materiały i podzespoły używane do ich produkcji gwarantują wieloletnią i bezawaryjną pracę. Dużym atutem są także wyraźnie niższe koszty eksploatacji bieżącej. Wyposażenie naszych urządzeń w najwyższej klasy wkłady filtracyjne oraz jakość, niezawodność i powtarzalność produkcji **CleanAir** zapewnią komfort pracy ludzi i maszyn w Państwa firmie.

Zapraszam do współpracy.

Prezes Zarządu

Janusz Andrzejuk

spis treści

CleanAir 4000 • 6000 • 8000 CleanAir 4000 HP • 8000 HP	3
Cleanse 3000	7
CleanAir BASIC	9
CleanAir 1000 • 2000	11
Grind - stół szlifierski	13
Imbibe • Imbibe HT	15
Eco flow - wentylatory promieniowe	17
CleanSet Ramiona odciągowe	19
EcoFlow Mobile 500 • 1000 SE-WO 4000 • 6000 • 8000	20
BagBox 1000 • 2000 • 4000	21
CleanPatron - czyszczarka wkładów filtracyjnych	23





Wszystkie urządzenia CleanAir są zaprojektowane przez nasz zespół inżynierów i wyprodukowane w naszej firmie pod ich ścisłym nadzorem.

Wyposażamy nasze urządzenia w ponadprzeciętne rozwiązania zapewniające niski poziom hałasu, energooszczędność i ergonomię użytkownika.

Dbamy o czyste powietrze wszędzie tam, gdzie jest to konieczne.

Filtrowentylacyjne urządzenia stacjonarne

CleanAir 4000 • 6000 • 8000

CleanAir 4000HP • 8000HP

Instalowane pojedynczo i systemowo zarówno w dużych obiektach przemysłowych jak i małych zakładach produkcyjnych.

Budowa urządzenia pozwala osiągnąć jak najmniejsze opory przepływu powietrza.

Wysoka wydajność pozwala na ich stosowanie do ochrony stanowiskowej (ramiona odciągowe), systemu wentylacji **PUSH-PULL** pracującej w obiegu zamkniętym, systemu wentylacji ogólnej (pracującym w obiegu otwartym), jak również do odciągu zanieczyszczeń ze stołów do cięcia termicznego i mechanicznego. Wydatek maksymalny urządzenia dochodzi do 10.500m³/h w jednym module, a w przypadku łączenia modułów - jego wielokrotność. Dzięki wbudowanemu czujnikowi różnicy ciśnień (Presostat), urządzenie oszczędza sprężone powietrze, podnosząc swoją efektywność.

Stosowane przy procesach:

- ▶ cięcie termiczne i mechaniczne,
- ▶ spawanie,
- ▶ szlifowanie,
- ▶ polerowanie,
- ▶ przesypywanie,
- ▶ obróbka tworzyw sztucznych,
- ▶ inne uciążliwe procesy przemysłowe wymagające oczyszczania powietrza z pyłów suchych, nieklejących, chemicznie nieagresywnych i niewybuchowych.



energooszczędne i ekonomiczne

- wysoka wydajność już przy mocy 4 kW (3x400V)



ergonomiczne

- konstrukcja modułowa
- łatwy montaż i podłączenie,
- regulacja prędkości - falownik
- pneumatycznie zamykany, łatwy w opróżnianiu pojemnik na pył
- instalacja wewnątrz lub na zewnątrz hali



filtracja trójstopniowa

- komora rozprężna
- filtry patronowe
- filtr końcowy (policyjny)



bezpieczeństwo i higiena pracy

- niski poziom natężenia dźwięku
- filtracja pyłów: 99,9%
- komora rozprężna - "łapacz iskier"
- zabezpieczenie przed skokami napięcia



modyfikacje

- automatyczny system precoatingu (ASP)
- moduł komora zima-lato*

* w okresie grzewczym moduł pozwala na obieg ogrzanego, czystego powietrza wewnątrz pomieszczenia, a w okresie letnim ogrzane powietrze kieruje na zewnątrz.



CleanAir 4000 · 6000 · 8000 CleanAir 4000HP · 8000HP

Urządzenia stacjonarne CleanAir 4000, 6000 i 8000 (również w wersji HP) wyposażone są w najwyższej klasy wkłady filtracyjne, zatrzymujące pył ze skutecznością 99,9%. Ich wielkość i powierzchnia są optymalnie dobrane do każdego urządzenia. Ergonomiczny system mocowania oszczędza użytkownikowi czas i uciążliwości związane z wymianą filtrów. Każde urządzenie ma zintegrowaną komorę rozprężną pełniącą funkcję „łapacza iskier”.

Urządzenie przystosowane jest do stosowania układu rozdziału powietrza zima-lato.

Na uwagę zasługuje niski poziom dźwięku, który oscyluje w granicach 69 dB(A) z odległości 5 m.

Urządzenia charakteryzuje podział na cztery sekcje:

- **sekcja wentylatora**
 - wentylator z podłączeniem
- **sekcja zbiornika powietrza**
 - zbiornik powietrza 70 l.
 - 6 elektrozaworów (1,5 cala)
- **sekcja filtrów**
 - komora rozprężna
 - 6 filtrów patronowych
 - ruszt hoboka
- **sekcja hoboka**
 - pojemnik na pył 55 l. z pneumatycznym podajnikiem
 - sterownik
 - falownik
 - przełącznik wentylatora do sterowania zewnętrznego.

charakterystyka przepływu

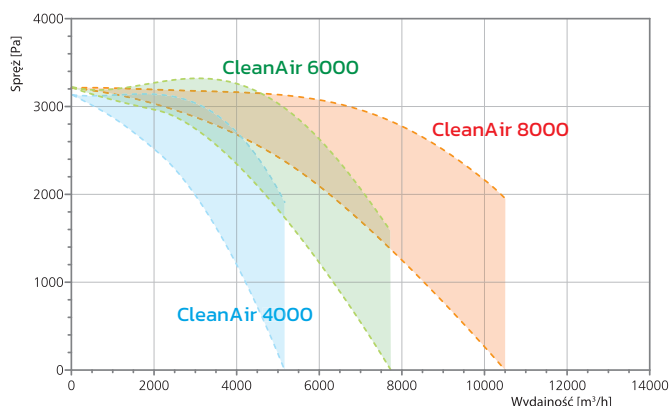

charakterystyka przepływu

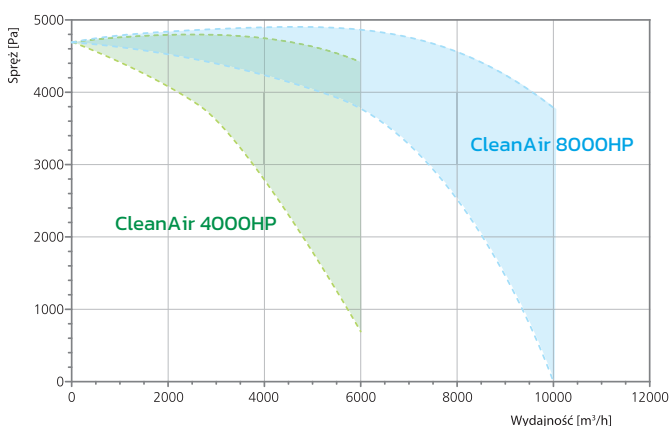

specyfikacja techniczna

MODEL	4000	6000	8000	4000HP	8000HP
Numer katalogowy	CA40003	CA60003	CA80003	CAP40003	CAP80003
Moc [kW]	4,0	5,5 / 6,0	7,5	11	15
Napięcie [V]	3x400	3x400	3x400	3x400	3x400
Ciśnienie akustyczne [dB(A)] - 1 m.	73	74	76	74	76
Ciśnienie akustyczne [dB(A)] - 5 m.	69	69	70	69	71
Wydatek max. [m ³ /h]	5200	7800	10500	6000	10000
Podciśnienie max. [Pa]	3100	3200	3200	4850	4700
Masa [kg]	920	950	970	980	990
Wymiary w/s/g [mm]	3160 (3220) / 1050 / 1700				

akcesoria / eksploatacja



moduł
ZIMA-LATO



moduł ASP



NP2-180
nawiewnik
przemysłowy



wkłady filtracyjne
patronowe



KWO 160



elementy instalacji
filtrawentylacyjnej



UWAGA: modyfikacje nie zmieniają konstrukcji urządzenia i w całości znajdują się w obudowie.

Systemy filtrowentylacyjne typu PUSH-PULL mają zadanie niedopuszczenia do kumulacji pyłów i dymów w miejscach pracy. Jednym z najlepszych rozwiązań w postaci instalacji wyporowych tego typu jest **system firmy CleanAir**. Wykorzystuje on ruch konwekcyjny, podczas którego zanieczyszczenia są rozrzedzane i odciągane. Procesy przemysłowe rozgrzewają powietrze by na odpowiedniej wysokości umożliwić zasysanie zanieczyszczeń przez część instalacji filtrowentylacyjnej. Dymy i pyły odprowadzane są do filtrów, a czyste powietrze poprzez nawiewniki wraca na halę. Dodatkową korzyścią płynącą z zastosowania tego typu rozwiązania jest duża **oszczędność ciepła**.

▼ Schemat działania systemu PUSH-PULL ▼

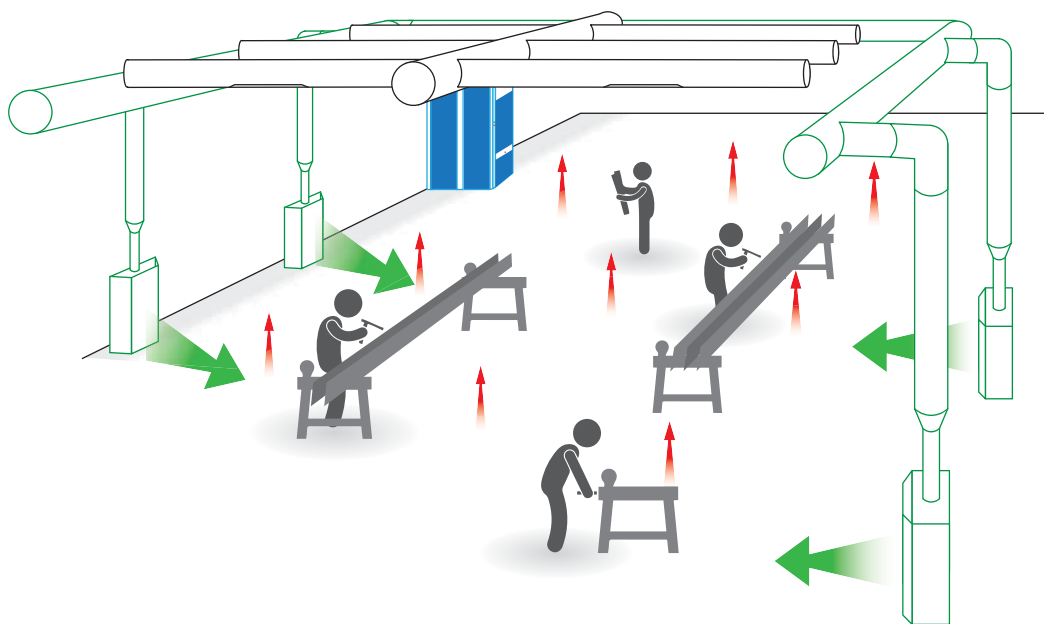

▼ Instalacja systemu PUSH-PULL ▼



Filtrowentylacyjne urządzenia stacjonarne

Cleanse 3000

Urządzenie przeznaczone jest do odciążu i oczyszczania powietrza z pyłów suchych, nieklejących, nieagresywnych chemicznie i niewybuchowych. Może być stosowane do ochrony kilku stanowisk pracy (wentylacja stanowiskowa).

Głównymi elementami filtrującymi są **wkłady patronowe oczyszczane automatycznie** impulsem sprężonego powietrza. Separacji wstępnej dokonuje układ multicyklonowy. Dzięki wysokiej skuteczności filtracji (99,9%) oczyszczone powietrze może recykulować w pomieszczeniach (powietrze jest wyrzucane z urządzenia w czterech kierunkach króćcami o średnicy 315 mm).

Stosowane przy procesach:

- ▶ szlifowanie,
- ▶ cięcie termiczne i mechaniczne,
- ▶ spawanie,
- ▶ przesypywanie,
- ▶ obróbka tworzyw sztucznych,
- ▶ inne uciążliwe procesy przemysłowe wymagające oczyszczania powietrza z pyłów suchych, nieklejących, chemicznie nieagresywnych i niewybuchowych.



energooszczędne i ekonomiczne

- wysoka wydajność przy mocy 4 kW (3x400V)



ergonomiczne

- konstrukcja modułowa,
- łatwy montaż i podłączenie,
- regulacja wydajności - falownik
- łatwe w opróżnianiu pojemniki na pył



stopnie filtracji

- komora multicyklonowa
- filtry patronowe



bezpieczeństwo i higiena pracy

- niski poziom natężenia dźwięku
- filtracja pyłów: 99,9%
- komora multicyklonowa
- zabezpieczenie przed skokami napięcia



uwagi

- nie stosować do filtracji powietrza z pyłów mokrych i klejących,
- nie stosować do filtracji związków agresywnych chemicznie i wybuchowych,
- maksymalna temperatura przetwarzanego powietrza: 60°C.



Cleanse 3000

W pierwszej fazie pracy urządzenia zanieczyszczone powietrze trafia do komory multicyklonów. Tu cięższe frakcje są odseparowane i opadają bezpośrednio do pierwszego pojemnika na pył, po czym powietrze trafia do głównej komory filtracyjnej. Pył osadza się na wkładach i strząśnięty impulsem sprężonego powietrza opada na dół (do pojemnika). Następnie oczyszczone powietrze trafia do wentylatora, gdzie po przejściu przez wkład końcowy jest kierowane na zewnątrz.

Urządzenie składa się z czterech sekcji:

- **sekcja wentylatora**
 - wentylator i tłumik
- **sekcja zbiornika powietrza**
 - zbiornik powietrza 70 l.
 - 3 elektrozawory (1,5 cala)
- **sekcja filtrów**
 - komora z multicyklonami
 - 3 filtry patronowe
- **sekcja hoboka**
 - komora zsypana
 - pojemniki na pył 2 x 50 l.

charakterystyka przepływu

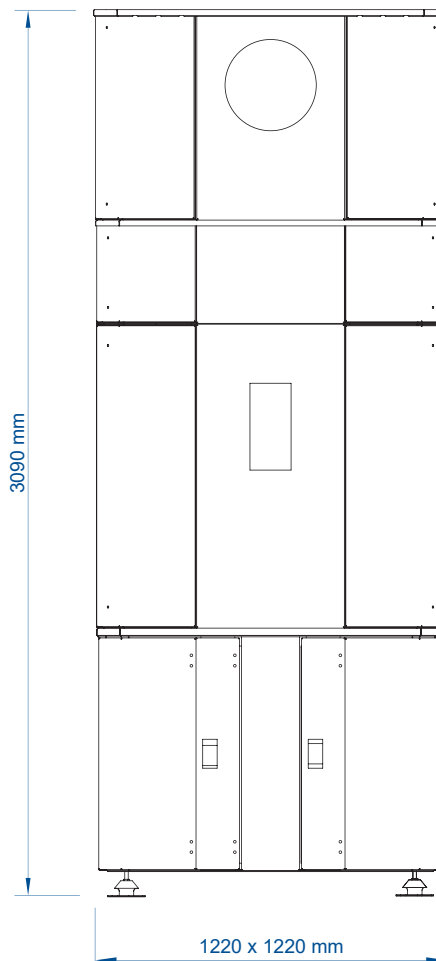
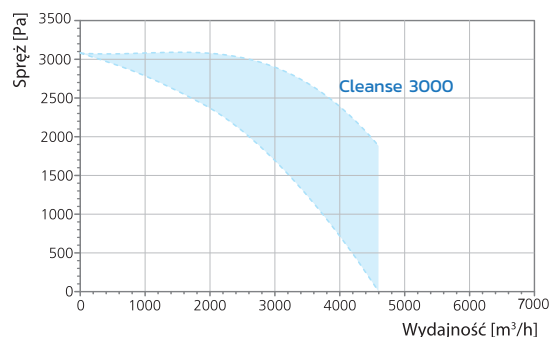

specyfikacja techniczna

MODEL	Cleanse 3000
Numer katalogowy	CS3003
Moc [kW]	4,0
Napięcie [V]	3 x 400
Ciśnienie akustyczne [dB(A)] - 5 m.	69
Wydatek max. [m³/h]	4500
Podciśnienie max. [Pa]	3050
Masa [kg]	850

akcesoria / eksploatacja



CleanAir BASIC

jest niezwykle skutecznym, mobilnym urządzeniem filtrowentylacyjnym, przeznaczonym do prac warsztatowych na stanowiskach zanieczyszczonych pyłami niejednorodnymi. Urządzenie znajduje zastosowanie m.in. przy procesach spawania, szlifowania, przesypywania oraz wszędzie tam, gdzie tworzą się pyły (również klejące, wilgotne lub tłuste).

CleanAir Basic przystosowany jest do współpracy z jednym stojącym ramieniem odciągowym o średnicy 160 mm i zasięgu do 2 m.

Głównym elementem filtrującym jest wkład patronowy pojemnościowy. W urządzeniu znajduje się również filtr wstępny metalowy i końcowy progresywny filtr węglowy.

Sterownik urządzenia informuje użytkownika o konieczności wymiany elementu filtracyjnego.

Stosowane przy procesach:

- ▶ cięcie metali,
- ▶ spawanie,
- ▶ szlifowanie,
- ▶ polerowanie,
- ▶ lutowanie,
- ▶ przesypywanie,
- ▶ obróbka skrawaniem,
- ▶ inne uciążliwe procesy przemysłowe wymagające oczyszczania powietrza z pyłów i dymów nieagresywnych chemicznie i niewybuchowych.



energooszczędne i ekonomiczne

- wysoka wydajność przy mocy 0,55 kW (230V)



ergonomiczne

- konstrukcja modułowa
- łatwy montaż i podłączenie
- ramię o zasięgu do 2m. (średnica 160mm)
- praca bez sprężonego powietrza
- mobilność (koła Ø75mm + hamulce)



filtracja trójstopniowa

- filtr metalowy
- filtry patronowy (pojemnościowy)
- filtr węglowy



bezpieczeństwo i higiena pracy

- niski poziom natężenia dźwięku
- filtracja pyłów: 99,9%
- filtr metalowy - "łapacz iskier"



uwagi

- nie stosować do filtracji związków agresywnych chemicznie i wybuchowych
- maksymalna temperatura przetłaczanego powietrza: 60°C
- użycie wyłącznie wewnątrz pomieszczeń



CleanAir BASIC

specyfikacja techniczna

MODEL	BASIC
Numer katalogowy	CAB05501
Moc [kW]	0,55
Napięcie [V]	230
Ciśnienie akustyczne [dB(A) - 1 m.	69
Wydatek max. [m ³ /h]	1400
Podciśnienie max. [Pa]	1200
Masa [kg]	72



charakterystyka przepływu

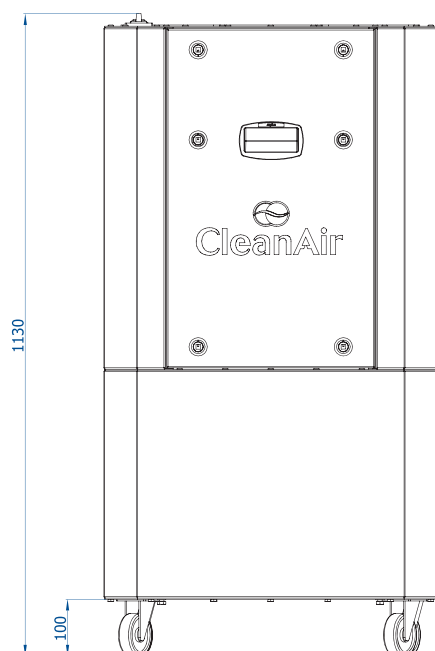
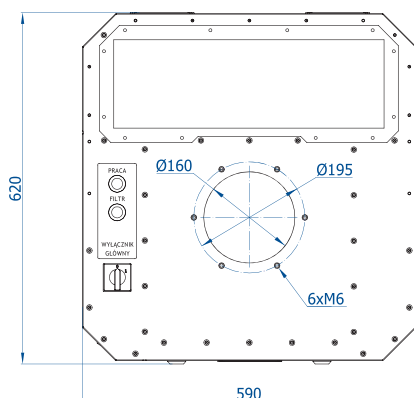
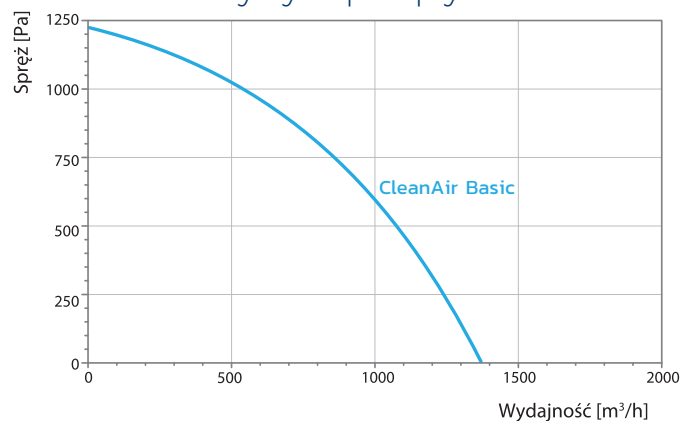

akcesoria / eksploatacja

-  ramię odciągowe 2m / Ø160mm
-  wkład filtracyjny metalowy
-  wkład filtracyjny patronowy
-  wkład filtracyjny węglowy

CleanAir 1000 • 2000

to wszechstronne urządzenia do filtrowentylacji stosowane głównie przy spawaniu, szlifowaniu, cięciu i obróbce tworzyw sztucznych. Głównym elementem filtrującym jest **wkład patronowy oczyszczany automatycznie** impulsem sprężonego powietrza. Urządzenia są przystosowane do współpracy z jednym (**CleanAir 1000**) lub dwoma (**CleanAir 2000**) ramionami odciągowymi.

Wyróżniającą cechą obu modeli jest **wbudowany moduł komory rozprężnej**, podwyższający standard bezpieczeństwa użytkownika.

Stosowane przy procesach:

- ▶ spawanie,
- ▶ szlifowanie,
- ▶ polerowanie,
- ▶ lutowanie,
- ▶ cięcie metali,
- ▶ obróbka skrawaniem,
- ▶ przesypywanie,
- ▶ inne uciążliwe procesy przemysłowe wymagające oczyszczania powietrza z pyłów i dymów nieagresywnych chemicznie i niewybuchowych.



energooszczędne i ekonomiczne

- wentylatory o mocy:
CA 1000 1,1 kW / 3x400V
CA 2000 2,2 kW / 3x400V



filtracja czterostopniowa

- komora rozprężna
- filtr metalowy
- filtry patronowy (oczyszczany impulsem sprężonego powietrza)
- filtr węglowy



bezpieczeństwo i higiena pracy

- niski poziom natężenia dźwięku
- filtracja pyłów: 99,9%
- komora rozprężna



ergonomiczne

- drzwi komory filtracyjnej – łatwy dostęp do wkładu filtracyjnego dzięki opatentowanemu rozwiązaniu
- konsole do podwieszania (opcja)
- łatwy montaż i podłączenie
- ramiona o zasięgu 2 lub 3m. (średnica 160mm)
- zwarta obudowa bez wystających elementów
- mobilność (koła Ø125mm + hamulce)



uwagi

- nie stosować do filtracji związków agresywnych chemicznie i wybuchowych
- maksymalna temperatura przetłaczanego powietrza: 60°C
- użycie wyłącznie wewnątrz pomieszczeń



CleanAir 1000 • 2000

specyfikacja techniczna

MODEL	1000	2000
Numer katalogowy	CA10003	CA20003
Moc [kW]	1,1	2,2
Napięcie [V]	3x400	3x400
Ciśnienie akustyczne [dB(A)] - 1 m.	72	74
Wydatek max. [m ³ /h]	1700	2700
Podciśnienie max. [Pa]	1800	2450
Masa [kg]	120	135



charakterystyka przepływu

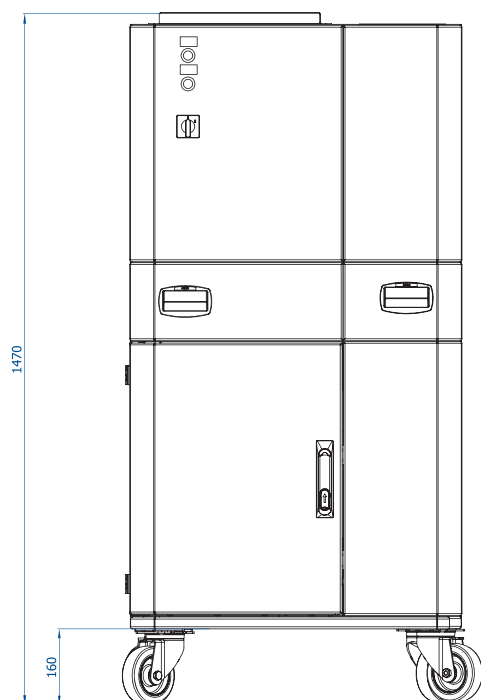
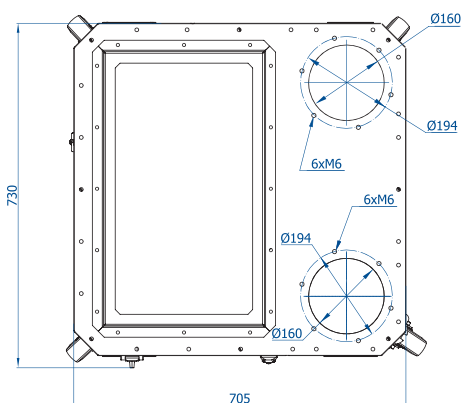
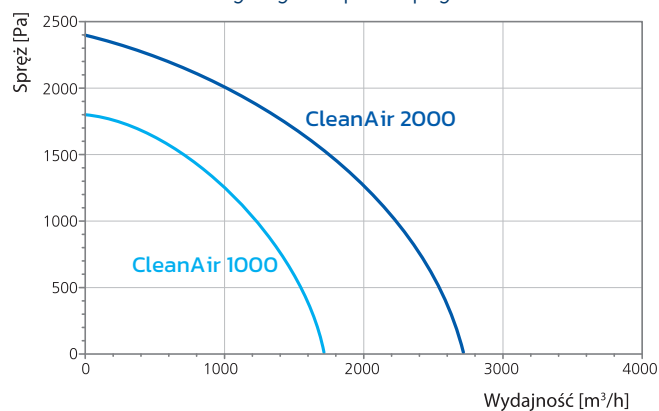

akcesoria / eksploatacja

- 

ramiona odciągowe
- 2 m / Ø160 mm
- 3 m / Ø160 mm
- 

wkład filtracyjny metalowy
- 

wkład filtracyjny patronowy
- 

wkład filtracyjny węglowy

GRIND

służy do odciągania zanieczyszczeń powstających podczas procesu szlifowania, polerowania lub czyszczenia sprzętu narzędziami ręcznymi. GRIND posiada własny układ filtrowentylacyjny, a jego ergonomia pozwala na wygodną pracę i obsługę; posiada m.in. gniazdo zasilania dla narzędzi elektrycznych, gniazdo z przyłączem dla urządzeń pneumatycznych oraz boczne półki na narzędzia ręczne. Lampa znajdująca się w górnej części stołu doskonale oświetla stanowisko pracy.

Podczas procesu szlifowania ciężki pył opada na blat (greting), a następnie w dół do szuflady głównej, natomiast frakcje lotne znajdujące się w pobliżu ściany pionowej zostają zassane i osadzają się na filtrze. Wentylator zasysa powietrze przez ścianę i po filtracji wyrzuca pionowo w górę.

Stosowane przy procesach:

- ▶ szlifowanie,
- ▶ polerowanie,
- ▶ lutowanie,
- ▶ stanowiska serwisowe – czyszczenie sprzętu.



energooszczędne i ekonomiczne

- wentylator o mocy 1,1 kW / 3x400V



filtracja trzystopniowa

- komora rozprężna
- filtr metalowy
- filtr kieszeniowy



bezpieczeństwo i higiena pracy

- niski poziom natężenia dźwięku
- filtracja pyłów szlifierskich: 99,9%
- komora rozprężna – „łapacz iskier”



ergonomiczne

- konstrukcja modułowa
- gniazda elektryczne (2x230V)
- gniazdo pneumatyczne (NF7)
- blat roboczy 1000x700mm
- wymienny greting stalowy*
- łatwy dostęp do narzędzi – półki
- podest



uwagi

- nie stosować do filtracji związków agresywnych chemicznie i wybuchowych
- maksymalne obciążenie stołu: 70kg
- użycie wyłącznie wewnątrz pomieszczeń

* greting drewniany w opcji.



GRIND

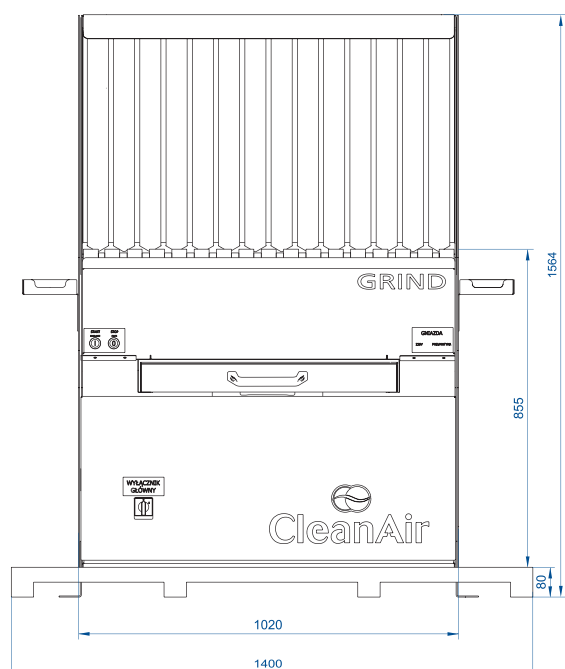
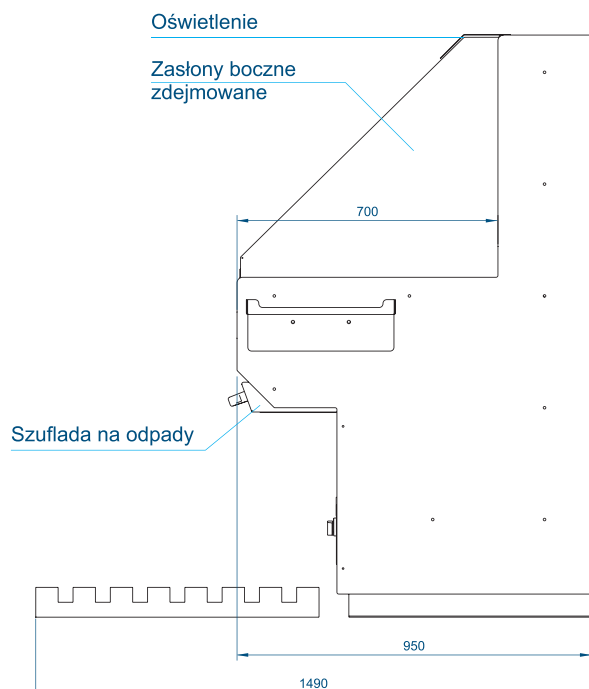

specyfikacja techniczna

MODEL	GRIND
Numer katalogowy	CAG1003
Moc [kW]	1,1
Napięcie [V]	3x400
Ciśnienie akustyczne [dB(A)] - 1 m.	69
Wydatek max. [m ³ /h]	1400
Wymiary s/g/w [mm]	1020x950x1564
Masa [kg]	235

akcesoria / eksploatacja



Imbibe • Imbibe HT

Mobilne urządzenie z separatorem wodnym do filtracji frakcji i pyłów suchych, klejących, tłustych i mokrych. Wyposażone w wysoko-skuteczny binarny system separowania iskier, łączący komorę rozprężną oraz separator wodny (SE-WO). Urządzenie sprawdza się przy procesie spawania elementów zaolejonych, elektrodą (w otulinie), oraz z dużą ilością dodatków antyodpryskowych (tzw. silspawów). Wersja IMBIBE HT (High Temperature) zaprojektowana specjalnie do pracy z piecami lakierniczymi.

Stosowane przy procesach:

- ▶ szlifowanie,
- ▶ polerowanie,
- ▶ zgrzewanie,
- ▶ mechaniczne cięcie metali,
- ▶ obróbka tworzyw sztucznych,
- ▶ wygrzewanie w piecach do polimeryzacji farby proszkowej (IMBIBE HT)



energooszczędne i ekonomiczne

- model CAI 2000 o mocy 2,2kW/3x400V
- model CAI 4000 o mocy 4,0kW/3x400V



filtracja czterostopniowa

- filtr metalowy
- separator suchy/wodny
- filtr kieszeniowy / Ultrakomp (HT)
- filtr warstwowy (mata impregnowana węglem aktywnym)



bezpieczeństwo i higiena pracy

- niski poziom natężenia dźwięku
- filtracja pyłów szlifierskich: 99,9%
- komora rozprężna – „łapacz iskier”
- separator iskier (suchy/wodny)



ergonomiczne

- podłączenie do instalacji odciągowej: CAI 2000 z dwoma ramionami, CAI 4000 z czterema ramionami
- łatwy dostęp do filtra
- mobilność (koła Ø125 mm + hamulce)
- prosty demontaż pojemników na pył
- łatwe napełnianie i opróżnianie separatora wodnego (zawory)



uwagi

- nie stosować do filtracji związków agresywnych chemicznie i wybuchowych
- maksymalna temperatura przetłaczanego powietrza: 60°C
- użycie wyłącznie wewnątrz pomieszczeń



Imbibe • Imbibe HT

specyfikacja techniczna

MODEL	CAI 2000	CAI 4000
Numer katalogowy	IM20003	IM40003
Moc [kW]	2,2	4,0
Napięcie [V]	3x400	3x400
Ciśnienie akustyczne [dB(A)] - 1m	64	67
Wydatek max. [m ³ /h]	3400	6500
Podciśnienie max. [Pa]	2500	3100
Masa [kg]	250	285



akcesoria / eksploatacja



wkład filtracyjny metalowy



wkład filtracyjny kieszeniowy



przewody elastyczne



elementy instalacji filtrowentylacyjnej

charakterystyka przepływu

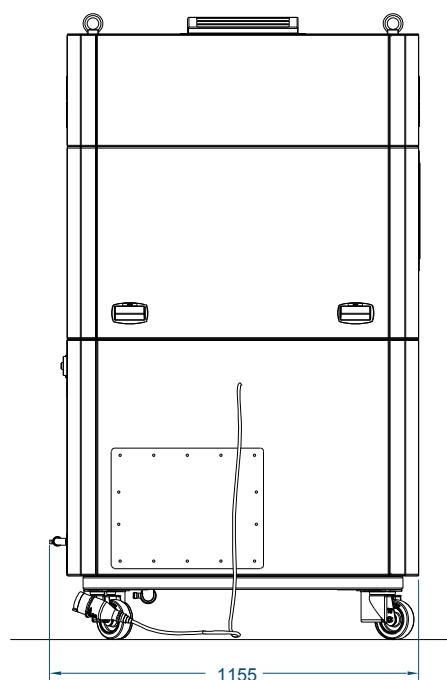
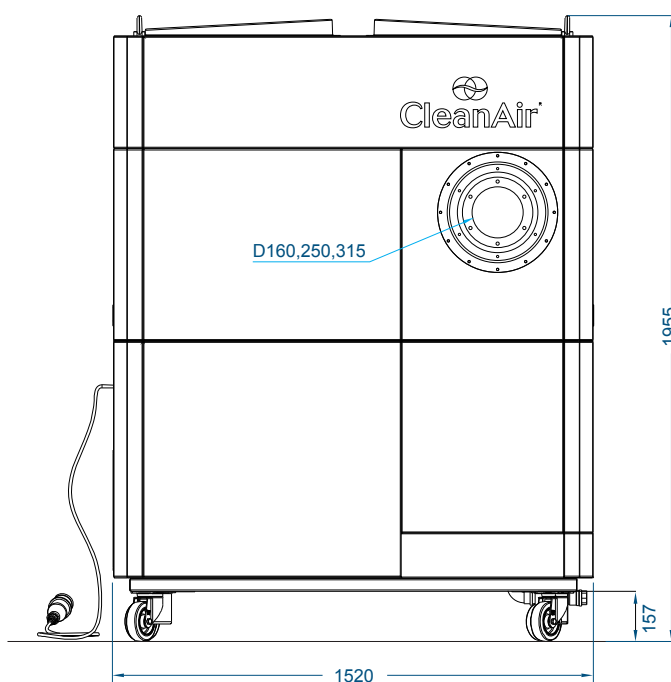
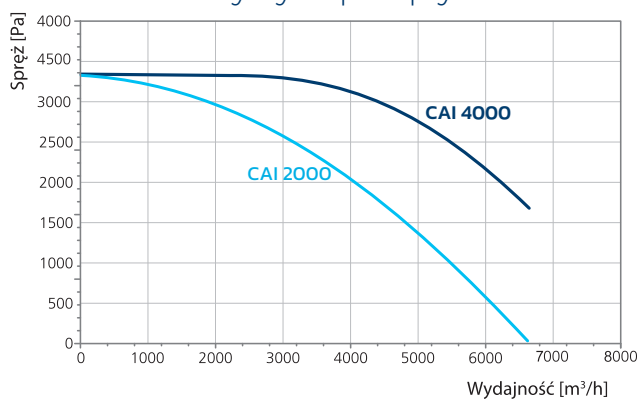

EcoFlow

stosowane są w układach filtrowentylacyjnych, np.: stanowiskowych (w połączeniu z okapami nad stanowiskami pracy), kabin lakierniczych i stołów szlifierskich. Doskonale sprawdzają się w układzie wentylator – zespół filtracyjny – ramię odciągowe oraz do dostarczania powietrza np. w celu osuszania pomieszczeń lub wymuszania ruchu powietrza w urządzeniach filtrowentylujących.

Parametry wentylatorów EcoFlow zapewniają stabilną pracę w przypadku dodatkowych obciążeń hydraulicznych spowodowanych zastosowaniem wkładów filtracyjnych lub przy dużym stopniu skomplikowania instalacji wentylacyjnej.

Stosowane jako elementy układów filtrowentylacyjnych:

- ▶ stanowiskowych (z okapami)
- ▶ stołów szlifierskich
- ▶ kabin lakierniczych
- ▶ zespół filtracyjny + ramię odciągowe
- ▶ CleanSet

Parametry wszystkich wentylatorów CleanAir EcoFlow są zgodne z unijną dyrektywą ErP/2009.



energooszczędne i ekonomiczne

- silniki klas IE2 i IE3 o wysokiej sprawności
- wysoka wydajność przy niskim poborze mocy
- możliwość stosowania falowników do regulacji prędkości obrotowej silników



ergonomiczne

- pełna adaptacja do warunków: montaż na kołnierzu, ramie lub wózku
- kratka zabezpieczająca
- łatwy montaż i podłączenie



trwała konstrukcja

- wirniki stalowe, zabezpieczone galwanicznie powłoką cynkową
- stalowa, spawana obudowa malowana proszkowo



bezpieczeństwo i higiena pracy

- kratka zabezpieczająca



uwagi

- nie stosować do filtracji związków agresywnych chemicznie i wybuchowych
- maksymalna temperatura przetłaczanego powietrza: 60°C
- maksymalne zapylenie przetłaczanego powietrza nie powinno przekraczać 0,3g/m³
- współpraca wentylatora z instalacją zapewniającą odpowiednie opory hydrauliczne
- użycie wyłącznie wewnątrz pomieszczeń



EcoFlow

specyfikacja techniczna

MODEL	500	500	1000	1000	2000	2000	4000	6000	8000
Numer katalogowy	EF05501	EF05503	EF10001	EF10003	EF20001	EF20003	EF40003	EF60003	EF80003
Moc silnika [kW]	0,55	0,55	1,1	1,1	2,2	2,2	4,0	5,5/6,0	7,5
Obroty [obr./min.]	2810	2780	2720	2810	2780	2870	2890	2890	2910
Napięcie [V]	230	3x400	230	3x400	230	3x400	3x400	3x400	3x400
Ciśnienie akustyczne [dB(A)] - 1 m.	80	80	87	87	90	90	93	94	96
Ciśnienie akustyczne [dB(A)] - 5 m.	76	76	84	84	86	86	89	90	92
Wydatek max. [m³/h]	1900	1900	2300	2300	3400	3400	6800	9000	13000
Podciśnienie max. [Pa]	1500	1500	1850	1850	2500	2500	3100	3400	3200
Masa [kg]	23	22	32,8	31,5	41,5	41	74	108	138
FMEG*	0,64	0,64	0,66	0,66	0,69	0,69	0,72	0,73	0,73

*FMEG - fan motor efficiency grade - współczynnik sprawności wentylatora i silnika elektrycznego wg dyrektywy ErP/2009

charakterystyka przepływu

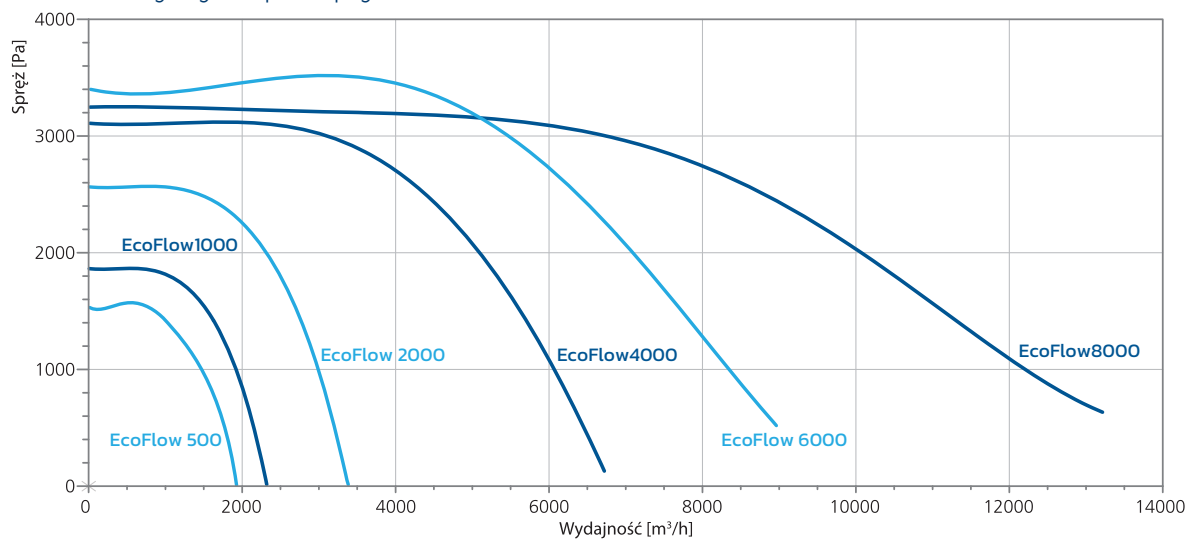

przykładowe zastosowania wentylatorów EcoFlow

MODEL		500	1000	2000	4000	6000	8000	
Współpraca z wkładami filtracyjnymi w: ▶ kabinach lakierniczych ▶ stołach szlifierskich ▶ wentylacji stanowiskowej	Liczba wkładów*	1	x	x				
		2			x	x		
		4			x	x	x	
		6				x	x	x
		8					x	x
Jako element wykonawczy w układzie z urządzeniem filtrowentylacyjnym			x	x	x	x	x	
Współpraca z okapami nad stanowiskami pracy	Powierzchnia okapu [m²]	1		x	x			
		2			x			
		3				x		
		4				x		
Jako wentylator przewietrzny lub nawiewny - EcoFlow mobile		x	x					

* LICZBA WKŁADÓW - do przykładu założono wkład filtracyjny o powierzchni 16 m²

CleanSet

Stanowiskowe zestawy odciągowe CleanSet są najprostszym i zarazem najtańszym sposobem ochrony stanowiskowej pracownika.

Skomponowany zestaw CleanSet

Stanowiskowe zestawy odciągowe stojące (S) lub wiszące (W) składają się z wentylatora, kształtki wyrzutowej, ramienia odciągowego, wyłącznika silnikowego i wspornika montażowego.

Zestawy można łączyć i do jednego wentylatora doprowadzić kilka odciągów z pojedynczych stanowisk. W takich systemach wentylatory dobierane są do potrzeb klienta indywidualnie.



specyfikacja techniczna

MODEL	Typ S		Typ W	
Numer katalogowy	CSS05502	CSS05503	CSW05502	CSW05503
Moc silnika [kW]	0,55	0,55	0,55	0,55
Zasięg ramienia [m]	2	3	2	3
Wydatek max. [m³/h]	1900	1800	1900	1800
Masa [kg]	49	53	48	52

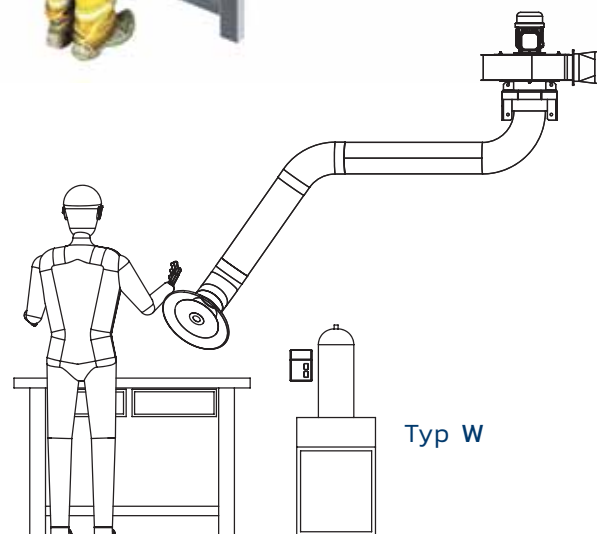

Ramiona odciągowe

stosowane są jako elementy stanowiskowych odciągów filtrowentylacyjnych. W urządzeniach mobilnych (wersje stojące) ramiona osiągną zasięg do 3 metrów, natomiast w urządzeniach dużych (wersje wiszące) od 6 do 8 metrów, przy zastosowaniu wysięgników.

specyfikacja techniczna

Urządzenie	CleanSet stojący (S)		CleanSet wiszący (W)		CleanAir BASIC	CleanAir 1000 / 2000	
	RMS 1602	RMS 1603	RMS 1602	RMS 1603	RMS 1602	RMS 1602	RMS 1603
Zasięg [m]	2	3	2	3	2	2	3
Typ	Rurowe		Rurowe		Rurowe	Rurowe	
Średnica [mm]	160		160		160	160	
Masa [kg]	20	20	20	20	20	20	20



EcoFlow Mobile 500 • 1000

to wentylatory przeznaczone do pracy w miejscach, w których typowe urządzenia filtrowentylacyjne nie mogą być stosowane. Dostarczają świeże powietrze lub odcigają zapylenia z miejsca pracy.

specyfikacja techniczna

MODEL	500	1000
Numer katalogowy	EFM05501	EFM10001
Moc [kW]	0,55	1,1
Napięcie [V]	230	230
Ciśnienie akustyczne [dB(A)] - 1m	69	69
Wydatek max. [m ³ /h]	1900	2300
Podciśnienie max. [Pa]	1500	1850
Krońce wlot/wylot [Ømm]	125	160
Masa [kg]	105	115



ergonomiczne

- zintegrowany wyłącznik na obudowie
- wyposażone w koła – łatwy transport
- chowany, odporny na ścieranie przewód elastyczny o długości 10m.
- łatwy montaż i podłączenie

SE-WO 4000 • 6000 • 8000

to wstępne separatory wodne, których głównym zadaniem jest zmniejszenie prędkości filtrowanych iskier oraz większych żarzących się frakcji (urządzenie zapobiega zapalaniu się filtrów).

Separator jest urządzeniem peryferyjnym i doposaża system filtrowentylacyjny.

specyfikacja techniczna

MODEL	4000	6000	8000
Numer katalogowy	SE-WO4000	SE-WO6000	SE-WO8000
Wydatek [m ³ /h]	4000	6000	8000
Opór [Pa]	350	400	450
Masa [kg]	80	110	140
Wymiary s/g/w [mm]	1210/750 /1100	1500/900 /1150	1800/1000 /1200
Wlot/wylot [Ø mm]	315	400	500
Średnice króćców [cal]	1/2" / 1"	1/2" / 1-1/2"	1/2" / 2"



Zasada działania:

- ▶ odciągane cząsteczki trafiają na lustro wody i są wygaszane,
- ▶ powietrze przepływa przez specjalną sekcję filtra, gdzie zostają zatrzymane większe frakcje,
- ▶ ostatecznie powietrze kierowane jest do jednostki filtracyjnej.

Modułowe urządzenie filtrowentylacyjne

BagBox 1000 • 2000 • 4000

Urządzenia typu BagBox stosowane są do ochrony stanowisk pracy (wentylacja stanowiskowa). Dzięki wysokiej skuteczności filtracji, oczyszczone powietrze może recyrkulować w pomieszczeniach.

Urządzenie CleanAir BagBox 1000 standardowo występuje w połączeniu z jednostką wyciągową wyposażoną w wentylator EcoFlow 1000. Współpracuje również z innymi wyciągami średniociśnieniowymi lub transportowymi.

Jednostka wyposażona jest w układ wkładów filtracyjnych (osiem filtrów workowych) oraz system ich oczyszczania (impuls sprężonego powietrza).

Urządzenia typu **BagBox 1000 wykonujemy również w wersji wzmocnionej** pod względem wymogów temperaturowych (do 120°C).

Stosowane przy procesach:

- ▶ szlifowanie,
- ▶ cięcie mechaniczne,
- ▶ polerowanie,
- ▶ przesypywanie,
- ▶ piaskowanie,
- ▶ śrutowanie (małe komory śrutownicze),
- ▶ inne uciążliwe procesy przemysłowe wymagające oczyszczania powietrza z pyłów suchych, nieklejących, chemicznie nieagresywnych i niewybuchowych.



ergonomiczne

- konstrukcja modułowa,
- łatwy montaż i podłączenie,
- łatwy w opróżnianiu pojemnik na pył



filtracja

- filtry workowe



uwagi

- nie stosować do filtracji związków agresywnych chemicznie i wybuchowych
- maksymalna temperatura przetłaczanego powietrza: 60°C



BagBox 1000 · 2000 · 4000



Modularna konstrukcja urządzenia pozwala na zwiększenie wydajności systemu i łączenie jednostek, na przykład w 3-4 moduły. Systemy wielomodułowe współpracują z wydajnymi, odpowiednio silniejszymi jednostkami wyciągowymi, wyposażonymi w wentylatory EcoFlow 2000, 4000, 6000 lub 8000.

akcesoria / eksploatacja



wkład filtracyjny workowy



przewody elastyczne



elementy instalacji filtrowentylacyjnej



specyfikacja techniczna

MODEL	BAGBOX 1000	BAGBOX 2000	BAGBOX 4000
Wydatek [m ³ /h]	1000	2000	4000
Moc silnika [kW]	1,1	2,2	4
Ilość wkładów filtr. [szt]	8	16	24
Ciężnienie akustyczne [dB(A)]	74	76	78
Wymiary wys./sz./gt. * [mm]	2730 x 700 x 1400	2730 x 1400 x 1400	2730 x 2100 x 1400
Masa [kg]	225	480	675

* wymiary samych modułów filtracyjnych, bez komory wentylatora.

Czyszczarka wkładów filtracyjnych CleanPatron

CleanPatron to urządzenie przeznaczone do czyszczenia wkładów patronowych. Czyszczarka sprawdza się wszędzie tam, gdzie praca filtrów pulsacyjnych odbywa się w trudnych warunkach (gdy występuje duże obciążenie zapyłonego powietrza na 1 m² powierzchni filtracyjnej). Urządzenie ma zastosowanie, gdy wkłady filtracyjne z powodu dużego obciążenia pyłowego mają zbyt niski przepływ powietrza, a standardowy system otrzepywania nie radzi sobie z ich oczyszczeniem.

Urządzenie oczyszcza filtracyjne wkłady patronowe o średnicy do Ø351 mm i długości maksymalnej 1200 mm.

CleanPatron do pracy potrzebuje sprężarki (wymagane ciśnienie 0,6 MPa) oraz odkurzacza, który podłączamy do odpowiedniego kroćca.

Stosowana do wkładów filtracyjnych używanych przy procesach:

- ▶ malowanie proszkowe,
- ▶ spawanie,
- ▶ szlifowanie,
- ▶ śrutowanie,
- ▶ lutowanie,
- ▶ cięcie metali (plazmowe, laserowe i gazowe),
- ▶ przesypywanie,
- ▶ inne uciążliwe procesy przemysłowe.



**skuteczne
czyszczenie**



**energooszczędne
i ekonomiczne**

- tylko 90W / 230V



ergonomiczne

- łatwy montaż i podłączenie
- mobilność (koła Ø125mm + hamulce)



uwagi

- użycie wyłącznie wewnątrz pomieszczeń
- urządzenie przeznaczone jest do czyszczenia wkładów filtracyjnych z pyłów suchych, nieklejących, nieagresywnych chemicznie i niewybuchowych.



CleanPatron



specyfikacja techniczna

MODEL	CleanPatron
Numer katalogowy	CPO0902
Zasilanie [V]	230
Zbiornik powietrza [l]	35
Pojemnik na pył [l]	10
Wymagane ciśnienie powietrza [MPa]	0,6
Zapotrzebowanie na spręż. pow. [l/min]	250
Masa [kg]	120

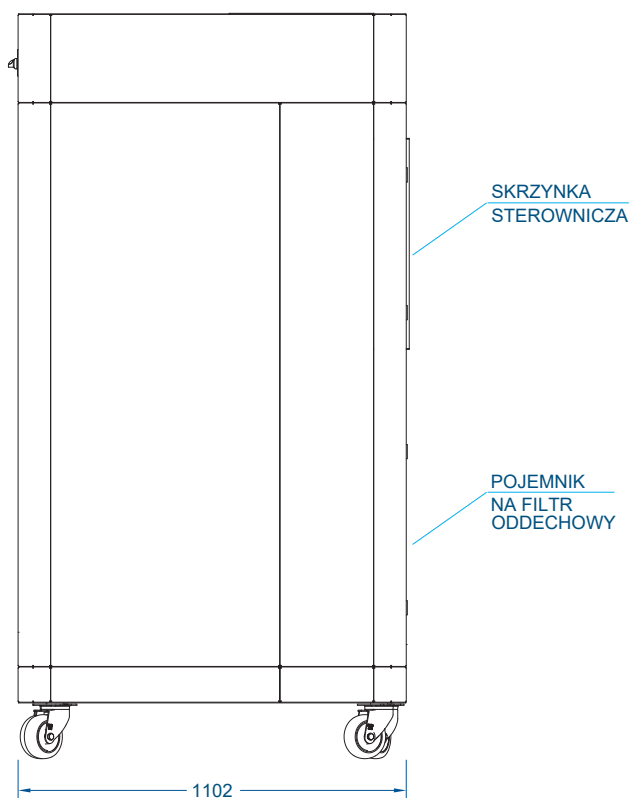
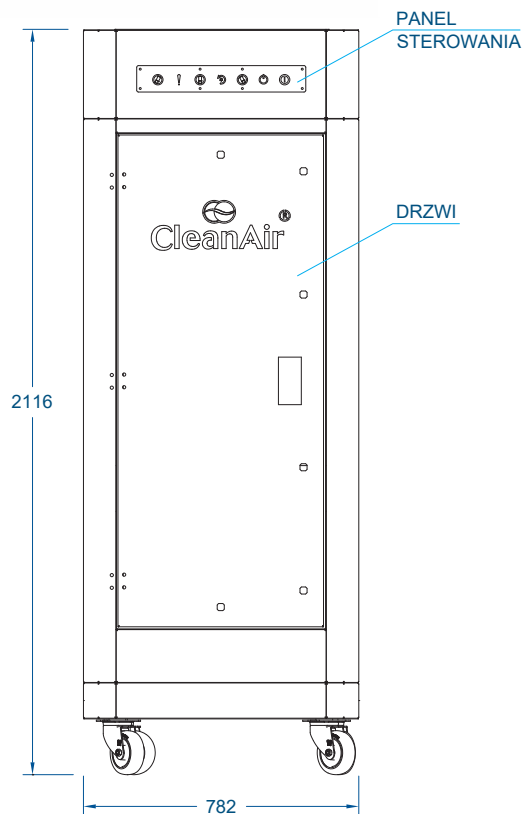

Moduły filtracyjne MF 2000 • 4000

to pojemnościowe moduły filtracyjne, wyposażone w filtry: kieszeniowy i metalowy. Moduły są przygotowane pod króćce pomiarowe presostatu oraz pod prostokątne i okrągłe przyłącza do instalacji.

specyfikacja techniczna

MODEL	2000	4000
Numer katalogowy	MF2000	MF4000
Wydatek [m ³ /h]	2000	4000
Opór początkowy [Pa]	150	135
Opór końcowy [Pa]	450	450
Wymiary [mm]	920x515x527	1120x635x647
Masa [kg]	32	48



Zasada działania:

- ▶ zanieczyszczenia trafiają bezpośrednio na filtr metalowy, gdzie wytracają prędkość,
- ▶ następnie powietrze przepływa do sekcji filtra kieszeniowego,
- ▶ oczyszczone powietrze kierowane jest do króćca wylotowego.



Moduł komora zima-lato

to modyfikacja do urządzeń stacjonarnych pozwalająca w okresie grzewczym wyrzucać ogrzane, czyste powietrze do wnętrza pomieszczenia (np. na halę produkcyjną), a w okresie letnim – na zewnątrz.

A.S.P.

Automatyczny System Precoatingu to urządzenie peryferyjne, automatycznie uwalniające w ściśle określonych odstępach czasu specjalny proszek precoat. Tworzy on ochronną powłokę na powierzchnię wkładu filtracyjnego, przedłużając jego żywotność i wspomagając proces czyszczenia.

Właściwości proszku precoat:

- ▶ absorpcja wilgoci i frakcji tłustych osadzających się na wkładach
- ▶ wydłużenie czas eksploatacji wkładów
- ▶ zwiększenie skuteczności odpylania



Zapewniamy wysokiej klasy materiały eksploatacyjne oraz serwis gwarancyjny i pogwarancyjny. Więcej informacji na naszej stronie internetowej: www.cleanairfactory.pl



CleanAir Sp. z o.o.

Centrala: ul. Adm. A.Karwety 25 · 80-297 Miszewko
☎ +48 58 629 03 36 · e-mail: biuro@cleanairfactory.pl

Oddział: ul. Ostrogórska 19D/L2 · 41-200 Sosnowiec

www.cleanairfactory.pl